

УДК 159.922.6

СООТНОШЕНИЕ ПРОФЕССИОНАЛЬНОГО САМОСОЗНАНИЯ КУРСАНТОВ С САМООТНОШЕНИЕМ ЛИЧНОСТИ

Полушина Ольга Борисовна

кандидат психологических наук, доцент

доцент кафедры общей и прикладной психологии

Санкт-Петербургский военный институт войск национальной гвардии

г. Санкт-Петербург

plushina.olga2016@yandex.ru

Аннотация. В статье рассмотрена сущность самосознания, самоотношения личности, профессионального самосознания. Раскрыта взаимосвязь профессионального самосознания с самоотношением личности курсантов военного института на разных курсах обучения.

Ключевые слова: самосознание, самоотношение, профессиональное самосознание курсантов военного института.

INTERRELATION OF MILITARY ACADEMY STUDENTS' PROFESSIONAL IDENTITY AND PERSONAL SELF-CONCEPTION

Polushina Olga Borisovna

candidate of Psychological Sciences, associate professor

associate professor of the Department of General and Applied Psychology

Saint-Petersburg military Institute of National Guard Troops

Saint-Petersburg

plushina.olga2016@yandex.ru

Abstract. The article describes the essence of the terms: self-consciousness, personal self-conception, and professional identity. The author researches the interrelation between professional self-consciousness with personal self-conception of different courses students at military.

Keywords: identity, self-conception, professional identity/self-consciousness of military academy students.

Профессиональное самосознание на этапе учебно-профессионального обучения играет существенную роль в самоотношении личности. Целью исследования явилось, изучить соотношение профессионального самосознания курсантов с их самоотношением на разных этапах обучения в военном институте. В исследовании приняли участие курсанты 1–5 курсов факультета (морально-психологического обеспечения) Санкт-Петербургского военного института войск национальной гвардии, в количестве 88 человек.

Были использованы методики: методика определения уровня самооценки и притязаний Дембо-Рубинштейн, в модификации А.М. Прихожан; опросник оценки самоотношения В.В. Столина, С.Р. Панталева; ме-

тодика оценки профессионального самосознания офицеров войск национальной гвардии Российской Федерации, Б.А. Вяткина, О.Б. Беляева.

И.И. Чеснокова отмечает, что развитие самосознания определяется возрастом и физическим развитием человека [7]. В ее работах выделены следующие компоненты самосознания: самопознание, эмоционально-ценностное отношение к себе и саморегуляция. Сущность самопознания заключается в представлениях о себе, они устойчивы, но отсутствует глубинное, целостное понимание себя. Эмоционально-ценностное отношение к себе состоит из различных аспектов самоотношения. Саморегуляция состоит из управления поведением и самоконтроля.

Самоотношение отражает отношение личности к себе, проявляется в самоуважении, аутосимпатии, самоинтересе и пр. [1; 2; 4; 5; 6]. Самоотношение непосредственно связано с самооценкой личности. По мнению Г.И. Катрич [4], самоотношение проявляется через самооценку. Самооценка опосредована нормами, эталонами, нравственными ценностями. Самооценка, как правило, сознается личностью, отражает соотношение реальных возможностей к идеальным [1]. Самооценка, по мнению С.А. Будасси, формируется под влиянием социальной среды и окружающих [3]. Если деятельность по саморазвитию приобретает для человека личностный смысл, то самооценка начинает выполнять функцию саморегуляции. Отношение человека по отношению к себе не может быть индифферентным, оно всегда определенным образом выражено, благодаря этому и формируется самоотношение.

Б.Г. Парыгин подчеркивает социальный аспект профессионального самосознания (ПС). ПС определяется принадлежно-

стью личности к некоторой профессиональной группе и осознанием личностью места в данной группе. По мнению В.Д. Брагиной, содержание ПС представлено самооценкой профессиональных качеств и отношения к ним. П.Л. Шавир определяет данное понятие через осознание себя как субъекта профессиональной деятельности. Под профессиональным самосознанием будем понимать избирательную и интегрирующую деятельность сознания, которая является частью самосознания личности. ПС проявляется в осознании себя как субъекта профессиональной деятельности и самоопределении в профессиональной среде.

Для достижения поставленной цели, проанализируем взаимосвязь самоотношения и профессионального самосознания курсантов разных курсов обучения. Исходя из рисунка 1, можно отметить, что наиболее значимым показателем, который определяет большее количество взаимосвязей на 1 курсе, является самооценка профессиональных качеств.



Рисунок 1 – Взаимосвязь профессионального и личностного самосознания курсантов 1 курса

Условные обозначения: ПР – профессиональное самосознание; ОСД – осознание субъектом деятельности; СПК – самооценка профессиональных качеств; OT – осознание тождественности; S – глобальное самоотношение; I – самоуважение; II – аутосимпатия; 1 – самоуверенность; 3 – самопринятие; П – притязания; СО – самооценка; d – расхождение между притязаниями и самооценкой; — — — — — прямая корреляция; _ _ _ _ _ обратная корреляция.

Адекватность и высота оценки своих профессиональных качеств определяется положительным отношением к себе как личности вообще, восприятие своей личности как симпатичной, уверенность в себе, ожидание положительного отношения со стороны других. Осознания себя как субъекта профессиональной деятельности определяется уверенностью в себе, своих возможностях и высокой адекватной самооценкой. Увеличение разрыва между притязаниями личности и самооценкой приводит к снижению показателей профессионального самосознания. Идентичность с профессиональной группой взаимосвязана с постановкой высоких притязаний. Курсанты, ставящие высокие цели в большей степени чувствуют себя идентичными по отношению к профессиональной группе военнослужащих. Самоуважение, уверенность в себе, положительное недифференцированное отношение к себе способствует развитию профессионального самосознания.

На 2 курсе наблюдается (рисунок 2) разрушение взаимосвязей, они становятся разрозненными и достаточно противоречивыми. Старые механизмы деятельности,

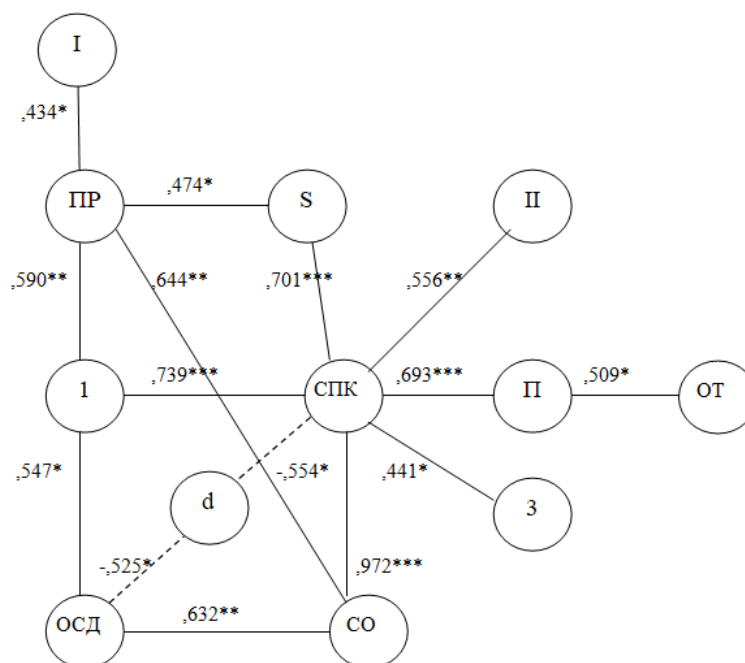
которые были адаптивными в системе школьного образования должны претерпеть существенные изменения в условиях обучения в военной образовательной организации высшего образования. Высокий уровень аутосимпатии снижает показатели профессионального самосознания: осознание особенностей деятельности, осознание тождественности с группой. Высокая степень аутосимпатии проявляется на уровне эгоистической позиции, что совсем не приемлемо в воинском коллективе. Высокий уровень притязаний ослабляет осознание психологических особенностей военнослужащих как профессиональной группы людей. Высокая самооценка собственных профессиональных качеств достигается за счет недифференцированного положительного отношения к себе, высокой самооценки, интереса к своей личности и принятия себя с достоинствами и недостатками. Таким образом, положительное отношение к себе как к личности на 2 курсе проецируется на оценку себя как военнослужащего, а так же взаимоотношения в коллективе на первых порах будут определять становление профессиональной идентичности.



Рисунок 2 – Взаимосвязь профессионального и личностного самосознания курсантов 2 курса

Условные обозначения: ООД – осознание особенностей деятельности; ОПО – осознание психологических особенностей; ОТ – осознание тождественности; СПК – самооценка профессиональных качеств; ПС – профессиональное самосознание; S – глобальное самоотношение; П – аутосимпатия; IV – самоинтерес; 2 - отношение других; 3 – самопринятие; 5 – самообвинение; П - притязания; CO – самооценка; d – расхождение между притязаниями и самооценкой; ___ – прямая корреляция; ___ – обратная корреляция.

На 3 курсе происходит значительная стабилизация личностного и профессионального самосознания за счет изменения структуры (рисунок 3). Понимание необходимых профессиональных качеств, осознание себя субъектом профессиональной деятельности достигается за счет положительного отношения к личности других людей и самоинтерес. Психологическая поддержка на 3 курсе играет существенную роль в преодолении как личностного, так и профессионального само-

развития. Высокая оценка своих профессиональных качеств зависит от положительного отношения других людей, общего недифференцированного положительного отношения к себе, высокой личностной самооценки. На 3 курсе во многом совпадает оценка профессиональных качеств и качеств личности (они отождествляются). Кроме того, отношение окружающих существенным образом влияет на становление профессионального самосознания.

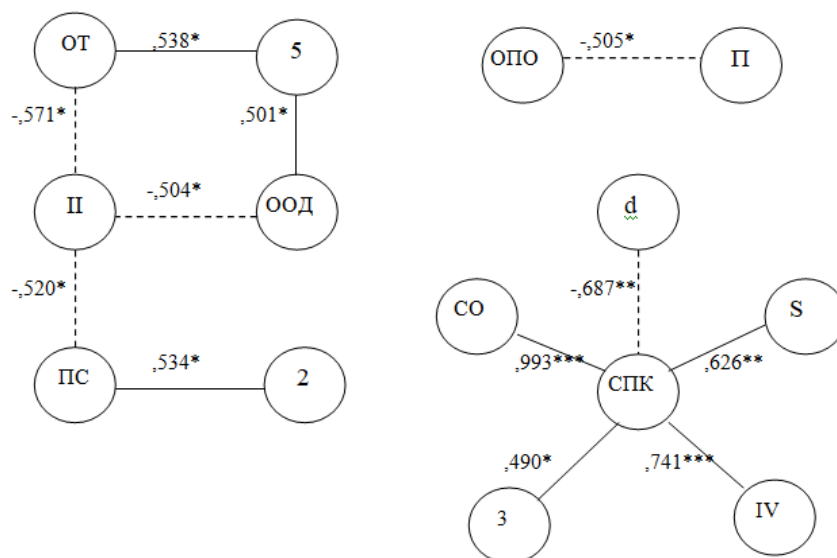

Рисунок 3 – Взаимосвязь профессионального и личностного самосознания курсантов 3 курса

Условные обозначения: ОСД – осознание субъектом деятельности; ОПО – осознание психологических особенностей; СПК – самооценка профессиональных качеств; ПС – профессиональное самосознание; S – глобальное самоотношение; Ш – ожидаемое отношение других; 2 – отношение других; 6 – самоинтерес; СО – самооценка; d – расхождение между притязаниями и самооценкой; ____ – прямая корреляция; _ _ _ – обратная корреляция.

На 4 курсе стабилизируется профессиональное и личностное самосознание (рисунок 4). Взаимосвязи становятся более разветвленными, охватывающими разные стороны личности. Осознание особенностей профессиональных качеств военнослужащих и их соотнесение с имеющимися качествами зависит от умения руководить саморазвитием, контролировать поведение и эмоции. Так же существенное влияние оказывает положительное отношение к себе, самоуважение.

Следовательно, на 4 курсе существенным фактором профессионального

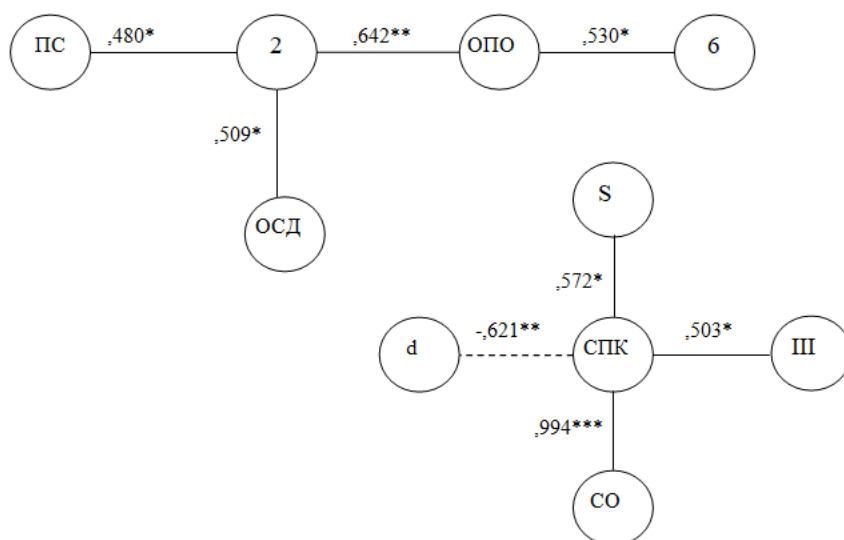
и личностного самосознания является самоконтроль. Наблюдается еще большее влияние самооценки на оценку своих профессиональных качеств.

Как видим, структура профессионального и личностного самосознания на 5 курсе существенным образом отличается от других курсов (рисунок 5). Можно предположить о расхождении взаимовлияния личностного и профессионального самосознания. Самооценка профессиональных качеств определяется общей самооценкой личности и уровнем притязаний.



Рисунок 4 – Взаимосвязь профессионального и личного самосознания курсантов 4 курса

Условные обозначения: ООД – осознание особенностей деятельности, ОПО – осознание психологических особенностей; ОТ – осознание тождественности; ОСПО – осознание собственных профессиональных особенностей; ОСД – осознание субъектом деятельности; СПК – самооценка профессиональных качеств; ПС – профессиональное самосознание; S – глобальное самоотношение; I – самоуважение; Ш – ожидаемое отношение других; 2 – отношение других; 4 – саморуководство; СО – самооценка; П – притязания; — — — — — прямая корреляция; _ _ _ _ _ обратная корреляция.

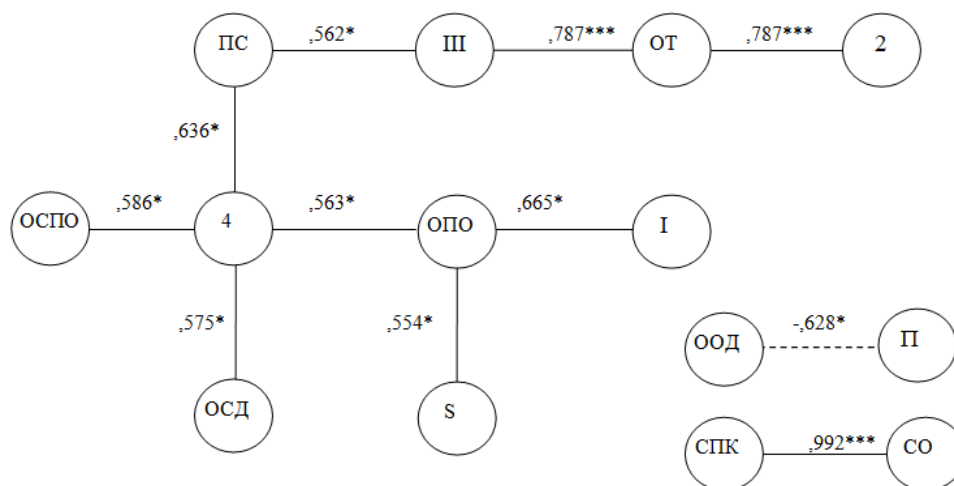

Рис. 5 – Взаимосвязь профессионального и личного самосознания курсантов 5 курса

Условные обозначения: СПК – самооценка профессиональных качеств; СО – самооценка; П – притязания; d – расхождение между притязаниями и самооценкой; — — — — — прямая корреляция; _ _ _ _ _ обратная корреляция.

Таким образом, профессиональное и личностное самосознание взаимосвязано. На 1 курсе сохраняются старые механизмы индивидуального стиля деятельности, взглядов, ценностей, которые существенным образом претерпевают изменения в дальнейшем. Профессиональное саморазвитие достигается за счет высоких

притязаний, уверенности в себе, своих возможностях.

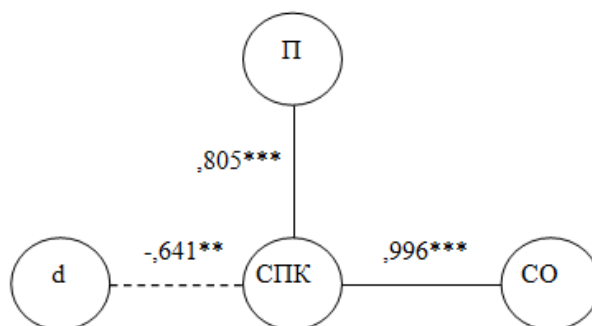
Наиболее противоречивая структура личностно-профессионального самосознания наблюдается на 2 курсе. Ко 2 курсу структура взаимосвязи профессионального и личностного саморазвития претерпевает значительные изменения. Профессиональ-

ная идентичность достигается за счет идентичности с новым коллективом. Так же характерно слияние личностного и профессионального саморазвития, его неразделенность.

На 3 и 4 курсах происходит слом старых систем, которые начинают по-новому формироваться. На 3 и 4 курсах профессиональное и личностное самосознание взаимосвязаны максимально, к пя-

тому курсу данная взаимосвязь ослабевает. Существенную роль в становлении профессионального и личностного самосознания на 4 курсе начинает играть самоконтроль, умение подчиняться дисциплине без внешнего контроля. На всем протяжении обучения наблюдается взаимосвязь общей личностной самооценки и оценки курсантами профессиональных качеств.

ЛИТЕРАТУРА

1. Анисимова О.М. Самооценка в структуре личности студента: автореф. дис. ... канд. психол. наук: 19.00.05 / Анисимова Ольга Михайловна. Л., 1984. 17 с.
2. Бернс Р. Развитие Я-концепции и воспитание. М.: Прогресс, 1986. 422 с.
3. Будасси С.А. Моделирование личности в группе. (На вероятностных структурах): автореф. дис. ... канд. психол. наук: 19.00.00 / Будасси Сергей Андреевич. М., 1972. 25 с.
4. Катрич Г.И. Становление рефлексивной самооценки в младшем школьном возрасте: автореф. дис. ... канд. психол. наук: 19.00.00 / Катрич Галина Ивановна. М., 1994. 21 с.
5. Соколова Е.Т. Самосознание и самооценка при аномалиях личности. М.: МГУ, 1989. 215 с.
6. Столин В.В. Самосознание личности. М.: МГУ, 1983. 284 с.
7. Чеснокова И.И. Проблема самосознания в психологии. М.: Наука, 1977. 144 с.